

## Assembly wallmounted electrical height adjustable system for displays and interactive displays

Montage wandmontiertes elektrisch höhenverstellbares System für Monitore und interaktive Monitore

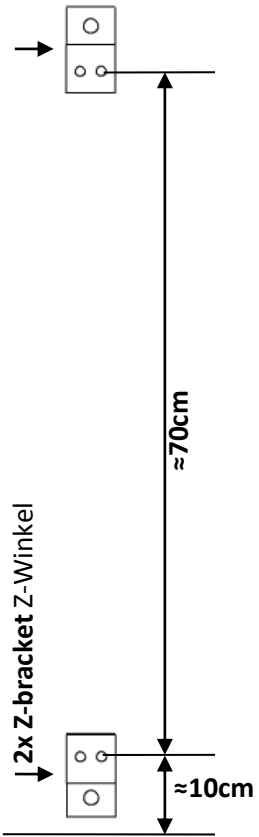

**1. Fix 2x Z-bracket to the wall. Wallmounting material is not included.**

Befestigen Sie 2x Z-Winkel an der Wand. Kein Wandmontagematerial im Lieferumfang enthalten.

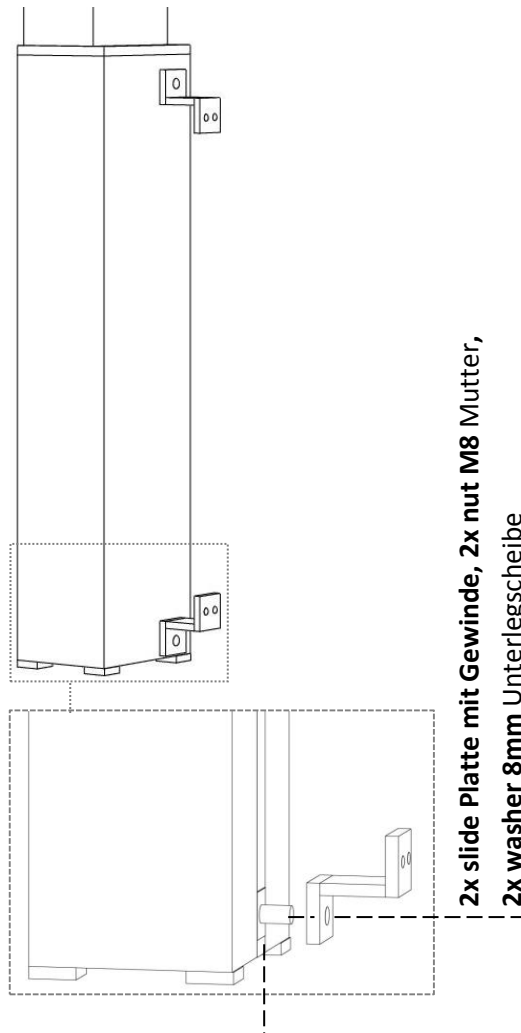

**2. Put 2x slide into the rail, fix it to the Z-bracket using 2x nut M8 and washer 8mm.** Schieben Sie 2x Platte mit Gewinde in die Nut, verbinden Sie diese mit den Z-Winkeln. Verwenden Sie 2x Mutter M8 und Unterlegscheibe 8mm.

**4x Allen head screw M8x75 Inbusschraube, 4x nut M8 Mutter 8x washer 8mm Unterlegscheibe**

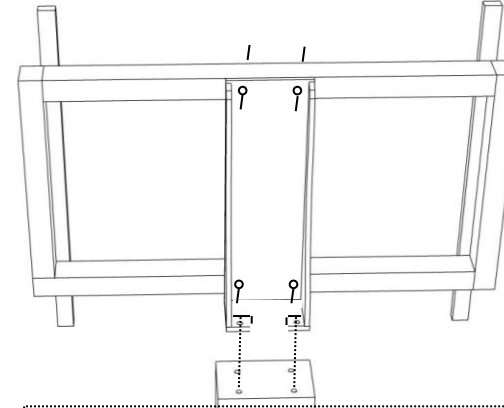

**2x Allen head screw M8x40 Inbusschraube, 2x washer 8mm Unterlegscheibe**

**2x Allen head screw M8x40 Inbusschraube**

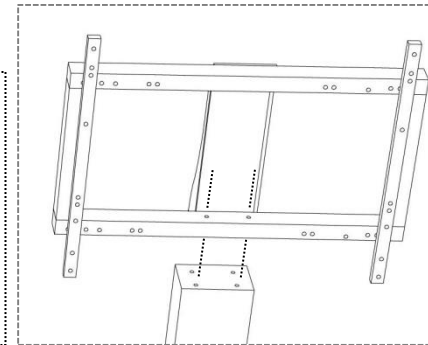

**3. Assemble the frame using 4x Allen head screw M8x75, nut M8, washer 8mm. Fix the frame to the column. Use 2x Allen head screw M8x40 and washer in the back and 2x Allen head screw M8x40 in the front.** Montieren Sie den Rahmen. Verwenden Sie 4x Inbusschraube M8x75, Mutter M8 und Unterlegscheibe 8mm. Verbinden Sie Rahmen und Säule mit jeweils 2x Inbusschraube M8x40 und Unterlegscheibe vorne und hinten.

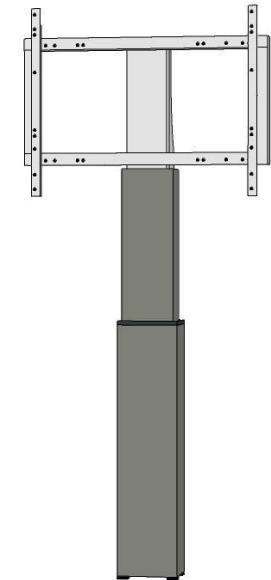

## Assembly mobile electrical height adjustable system for displays and interactive displays

Montage fahrbares elektrisch höhenverstellbares System für Monitore und interaktive Monitore

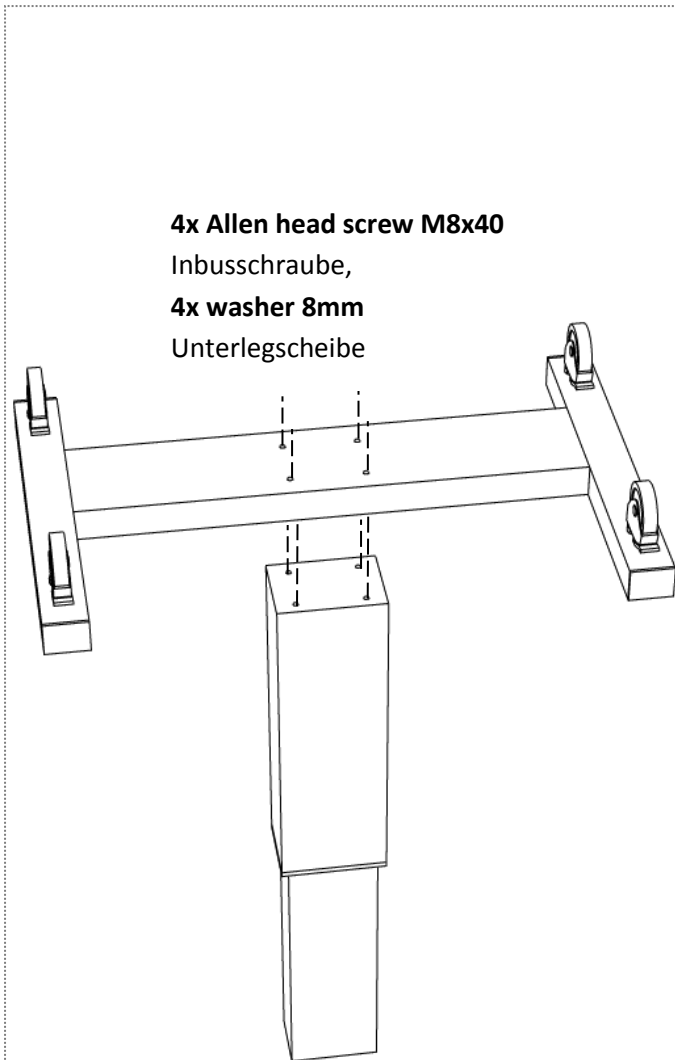

**1. Connect the trolley to the column. Use 4x Allen head screw M8x40.** Verbinden Sie Rollgestell und Pylone. Verwenden Sie 4x Inbusschraube M8x40.

**4x Allen head screw M8x75** Inbusschraube, **4x nut M8** Mutter **8x washer 8mm** Unterlegscheibe

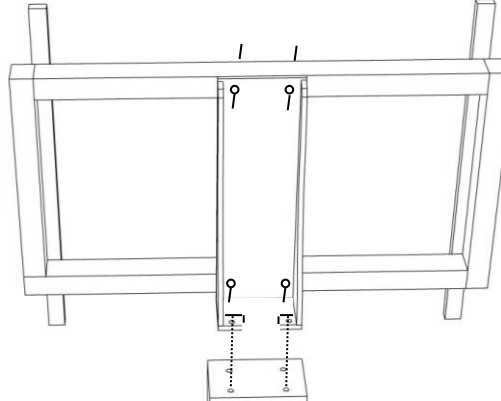

**2x Allen head screw M8x40** Inbusschraube,  
**2x washer 8mm** Unterlegscheibe

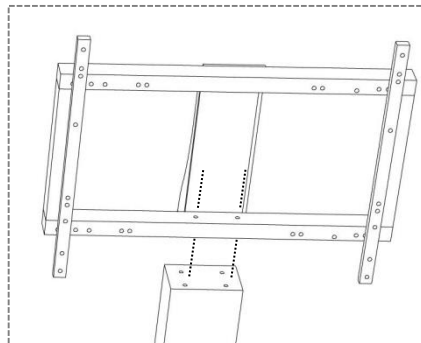

**2x Allen head screw M8x40** Inbusschraube

**2. Assemble the frame using 4x Allen head screw M8x75, nut M8, washer 8mm. Fix the frame to the column. Use 2x Allen head screw M8x40 and washer in the back and 2x Allen head screw M8x40 in the front.** Montieren Sie den Rahmen. Verwenden Sie 4x Inbusschraube M8x75, Mutter M8 und Unterlegscheibe 8mm. Verbinden Sie Rahmen und Säule mit jeweils 2x Inbusschraube M8x40 und Unterlegscheibe vorne und hinten.

